

# Projektbericht: Mercedes-Benz Kompetenz- Center, Emmendingen



## Ausgangssituation:

Das Kommunal- und Nutzfahrzeugzentrum der Firma Schmolck GmbH & Co. KG ist das erste Leistungszentrum von Mercedes-Benz in Deutschland, das nach neuen Herstellervorgaben zertifiziert ist. Um die Auflagen des Anhangs 49 für „mineralölhaltiges Abwasser“ in LKW-Waschanlagen zu erfüllen, muss eine Kreislaufwasserführung des Abwassers erfolgen. Ferner gab es Auflagen für die Regenwasserbehandlung der großen Hofflächen.

## Problemlösung:

Das Abwasser vom Waschplatz mit maschineller Fahrzeugwaschanlage und dem Vorwaschplatz mit integrierter Hebebühne wird in die Wasseraufbereitungsanlage NEUTRAclear eingeleitet. Das Wasser wird durch einen Vorabscheider der biologischen Reinigung zugeführt. Hier wird durch Kombination von aerober Biologie, Filtration, Adsorption und Flotation das Wasser wieder so aufgearbeitet, dass es über die Betriebswasservorlage der Waschanlage zugeführt werden kann. Das Abwasser aus den Hofflächen wird einer Schmutzfangzelle MSZ 2000 zugeführt. Von dort wird der erste Regen (First Flush) in ein Sammelbecken geleitet und gepuffert. Das Regenwasser, das weiterhin der Schmutzfangzelle zufließt, wird über die Schwelle im Trennbauwerk einem Retentionsbecken mit dem Volumen von 56 m<sup>3</sup> zugeführt. Von dort wird es gedrosselt mit 8 l/sec dem RW-Kanal zugeführt.

## Projektdaten:

Bauherr:	Scholck GmbH & Co. KG
General-Planung:	Ingenieurbüro Bühler, Bahlingen; Mall GmbH, Donaueschingen
General-Unternehmen:	SF Bau Moser GmbH & Co KG Merzhausen/FR
Tiefbau:	F. Gerber GmbH & Co. KG, Denzlingen
Lieferung/ Montage:	Mall GmbH, Donaueschingen
Fertigstellung	Januar 2009

## Anlagenkomponenten:

- NEUTRAwin 14.300 I
- NEUTRAclear C 2500
- NEUTRASam 5000 I
- Schmutzfangzelle MSZ 2000
- Mall-Retentionsbecken 56,00 m<sup>3</sup>

## Vorteile auf einen Blick:

- Beton-Fertigteile in C 45/55
- Anlagenteile mit Zulassung
- Kosteneinsparung durch kurze Bauzeit
- Kein Platzbedarf im Technikraum für die Aufbereitungsanlage
- Garantierte Dichtigkeit
- Optimales Waschergebnis
- Behördliche Auflagen erfüllt
- Alle Leistungen aus einer Hand

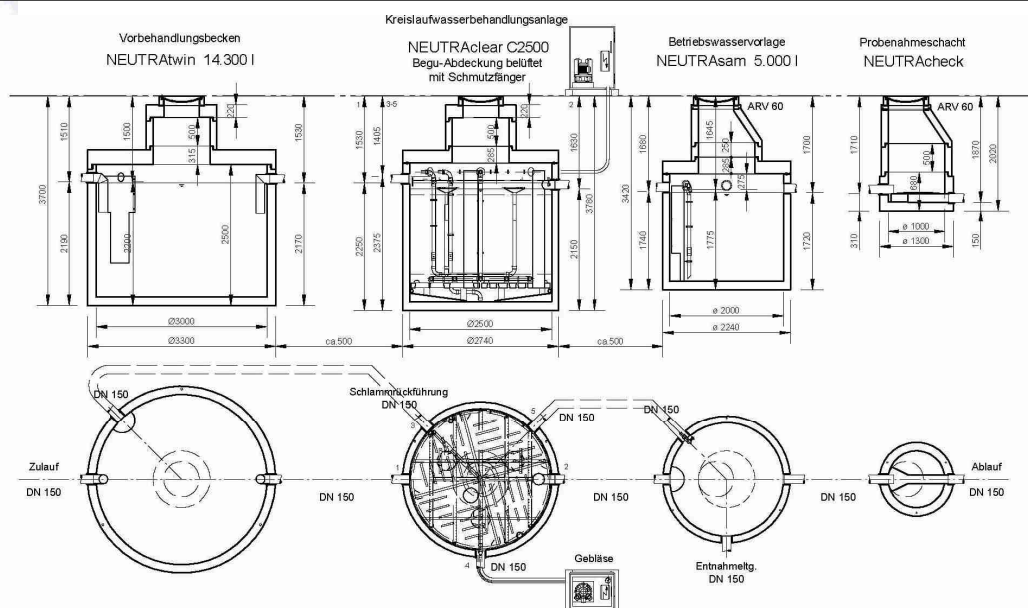

## Mall GmbH

Hüfinger Str. 39-45  
78166 Donaueschingen  
Tel.: +49 771 8005-0  
Fax: +49 771 8005-100

info@mall.info  
www.mall.info