

Mall-Regenwasserbehandlungsanlagen

Mall-Regenwasserbehandlungsanlagen dienen dem Schutz von Gewässer und Grundwasser. Sie stellen eine unverzichtbare Komponente der zeitgemäßen Regenwasserbewirtschaftung im Hinblick auf die Erhaltung der natürlichen Wasserbilanz dar. Insbesondere die Anforderungen an das urbane Stadtklima und den Schutz vor Starkregenereignissen machen dezentrale und flexible Lösungen im Trennsystem erforderlich.

Inzwischen liegen verbindliche technische Regelwerke sowohl für die Behandlung vor **Einleitung in Oberflächengewässer** (DWA-A 102/BWK-A 3-2) als auch vor der **Einleitung ins Grundwasser** bzw. Versickerung (DWA-A 138-1) vor. Da für diese beiden Anwendungen bei identischer Kategorisierung der Sammelflächen unterschiedliche Behandlungsziele gefordert werden, sind die Anlagen nachfolgend in unterschiedlichen Abschnitten beschrieben. Das Merkblatt DWA-M 153 findet keine Anwendung mehr.

Regenwasserbehandlung für Oberflächengewässer

Mall-Sedimentationsanlage ViaSed

Der „Klassiker“ der Behandlungsanlagen mit jahrzehntelanger Erfahrung. Für Durchflussleistungen zwischen 4 und 620 l/s bei Oberflächenbeschickung von 18 m/h werden in engem Anwendungsraster Standardlösungen angeboten. Sämtliche Behältergeometrien (Rund-, Rechteck-, Oval- und Großbehälter-Schächte) kommen zum Einsatz. Anpassungen und Sonderkonstruktionen sind realisierbar.

Mall-Lamellenklärer ViaTub, ViaTub II und ViaTub III

Kompakte und volumenoptimierte Lösung als Alternative zur Sedimentationsanlage. Unabhängig geprüft vom IKT nach Prüfvorgaben des UBA. Anpassungen und Sonderkonstruktionen sind realisierbar.

Mall-Schmutzfangzelle ViaCap

Anlage mit integrierter Überlaufschwelle, Tauchwand und Sammelbecken (Fangbecken). Der erste, stark verschmutzte Anteil des Niederschlagswassers („first flush“) wird gesammelt und zeitverzögert in die Schmutzkanalisation eingeleitet; weniger belastete Anteile werden in Gewässer abgeschlagen. Stromversorgung und Anbindung an Kanalisation erforderlich.

Mall-Lamellenklärer ViaKan

Anlage bestehend aus Trennbauwerk und Behandlungsbecken (Durchlaufbecken) mit Lamellenklärern. Niederschlagswasser wird bis zur definierten Regenspende Q_{krit} behandelt. Beckeninhalte wird zeitverzögert in die Schmutzkanalisation eingeleitet. Starkregenanteile (weniger belastet) werden in Gewässer abgeschlagen. Stromversorgung und Anbindung an Kanalisation erforderlich.

Vorteile der Betriebsweise ohne Dauerstau (bzw. automatische Beckenentleerung)

- Keine Schlammstauung und keine Schlamm Lagerung erforderlich (kleinere Bauwerke)
- Vermeidung ungewollter Austragung von Schlamm durch nicht vorhergesehene Betriebszustände
- Die Wirkungsweise insbesondere bei gelösten und sehr feinen Stoffen ist erheblich besser.

Voraussetzungen für den Betrieb ohne Dauerstau

- Anschluss an die Schmutzwasser- (Mischwasser-)Kanalisation
- Messeinrichtung zur Erkennung des Füllstandes und des Abflusszustandes (Regenereignis ja/nein?)
- Pumpe oder steuerbarer Schieber zur Entleerung des Behandlungsbeckens
- Anlagenausstattung: Mikroprozessorsteuerung, Abwassertauchmotorpumpe, Schwimmerschalter im Bereich der Beckensohle und eine Schwimmersonde im Bereich des Klärüberlaufs

Regenwasserbehandlung für Versickerung

Abhängig von behördlichen Auflagen und Vorgaben können auch Behandlungsanlagen ViaSed und ViaTub vor Einleitung ins Grundwasser (Versickerung) eingesetzt werden.

Mall-Kombinationsanlage ViaPro

Zweistufige Anlage mit Schrägklärer und Filtersubstratkassetten. Betriebsoptimierte Ausführung. Bemessung über Oberflächenbeschickung (Feinschlamm) und Laborversuche (Metall) für Mischflächen Kat. I bis III

Mall-Substratfilter ViaPlus*

Mehrstufige Anlage mit fremdüberwachtem Granulat ViaSorp zur Behandlung von Straßenablaufwasser nach den Kriterien der Bundesbodenschutzverordnung für die Parameter AFS, MKW, Kupfer und Zink. Verwendungsnachweis über aufwändige Laborprüfverfahren

Mall-Metalldachfilter Tecto MVS*

Mehrstufige Anlage mit fremdüberwachtem Granulat ViaSorp zur Behandlung von Metalldachabflüssen nach den Kriterien des Bayerischen Wassergesetzes für die Parameter Kupfer und Zink. Verwendungsnachweis über aufwändige Feldprüfverfahren

* Zulassung DIBt / Bauartzulassung Bayern

Hauptanwendungsgebiete:

- Reinigung von Niederschlagswasser von Dach- und Verkehrsflächen von Feinschlamm
- Große Schlammsammelvolumen
- Bemessung über Oberflächenbeschickung

Hauptanwendungsgebiete:

- Reinigung von Niederschlagswasser von Dach- und Verkehrsflächen von Feinschlamm
- Geringe Bauteilabmessungen
- Bemessung über Oberflächenbeschickung

Hauptanwendungsgebiete:

- Reinigung von Niederschlagswasser von besonders stark verschmutzten (Verkehrs-)Flächen innerhalb einer Liegenschaft
- Automatische Beckenentleerung nach Regenereignis gefordert
- Bemessung über max. Fließzeit und kritische Regenspende Q_{krit}

Hauptanwendungsgebiete:

- Intensive Reinigung auch großer Flächen von Niederschlagswasser mit Oberflächenbeschickung 4 m/h
- Automatische Beckenentleerung nach Regenereignis gefordert
- Bemessung über kritische Regenspende Q_{krit}
- Erfüllt Kriterien nach DWA-A 176

Hauptanwendungsgebiete:

- Reinigung Niederschlagswasser für Feinschlamm (AFS63) und gelöste Stoffe (Metall) vor Versickerung
- Erfüllt Kriterien DWA-A 138-1
- Individuelle Bemessung

Hauptanwendungsgebiete:

- Erfordernis Bauartzulassung DIBt
- Versickerung von Verkehrsflächenabflüssen
- Bemessung über max. Sammelfläche

Hauptanwendungsgebiete:

- Erfordernis Bauartzulassung LfU Bayern
- Versickerung von unbeschichteten Metalldachabflüssen
- Bemessung über max. Sammelfläche

Mall-Regenwasserbehandlungsanlagen ViaSed und ViaTub

Mall-Regenwasserbehandlungsanlagen der Modellreihen „ViaSed“ und „ViaTub“ dienen der dezentralen Reinigung von Niederschlagswasser im Trennsystem. Dabei werden sie vorzugsweise zur Behandlung vor der Einleitung in Oberflächengewässer eingesetzt. Maßgebliches Regelwerk ist DWA-A 102-2, in dem der Parameter „AFS63“ (Abfiltrierbare Stoffe bei 63 µm) als Zielgröße der Behandlung definiert ist.

Hinsichtlich der Verschmutzung erfolgt eine Kategorisierung der Flächen, wobei Flächen der Kategorie I unbehandelt bleiben können, während das Niederschlagswasser von Flächen der Kategorie II und III bzw. Mischflächen mit bestimmten Wirkungsgraden zu behandeln (reinigen) sind. Maßgebliche Einflussgröße für den Wirkungsgrad ist die Oberflächenbeschickung. Abhängig von der Ausstattung der Becken und der Oberflächenbeschickung kann die mögliche Durchflussleistung bemessen werden.

Die in unabhängigen Laborprüfungen ermittelten Wirkungsgrade für den Anlagentyp ViaTub können dazu genutzt werden, für Sammelflächen der reinen Verschmutzungskategorie II und III konkrete Durchflussleistungen zu definieren unter Beachtung der Bypassmengen (vgl. Typenreihen ViaTub II oder ViaTub III). Für Mischflächen werden herstellereitig objektspezifische Bemessungen durchgeführt.

Grundsätzlich sind behördliche Vorgaben zu beachten. Demnach können die Behandlungsanlagen auch vor der Einleitung ins Grundwasser eingesetzt werden, z.B. mit einer Oberflächenbeschickung von 10 m/h gemäß DWA-A 138-1, Tab. 7.

Für die üblichen Werte wird auf Seite 51 tabellarisch der Zusammenhang aufgezeigt zwischen:

- Oberflächenbeschickung q_a [m/h]
- Zulässigem Anlagenzufluss Q_a [l/s]
- Behandelter Regenspende r_{krit} [l / (s * ha)]

Die anschließbare, abflusswirksame Fläche $A_{b,a}$ errechnet sich: $A_{b,a} = Q / r_{krit}$ [ha].

Durch unterschiedliche Geometrien und Einbauten wird die Reinigungswirkung zu wirtschaftlich optimalen Bedingungen für verschiedene Durchflussmengen gewährleistet.

Mall-Sedimentationsanlagen in Langbauweise ViaSed L bzw. OL (oval)

- Segment-, Rechteck- oder Ovalbauweise ermöglichen beliebige Beckenlängen und somit wirksame Beckenoberflächen.
- Schlammschwelle (Option: Pumpensumpf) erleichtert Wartung; Edelstahltauchwand hält Schwimmstoffe zurück.

Mall-Sedimentationsanlagen in Rundbauweise ViaSed R

- Tangentiale Einleitung des Abwasserstroms optimiert den Fließweg und die Schlammablagerung.
- Zentralrohr mit dichter Verbindung der Ablaufleitung hält Schwimmstoffe zurück und erleichtert eine mittige Absaugung des Schlammes.

Mall-Lamellenklärer in Rundbauweise ViaTub R

- Eingebaute Lamellenkörper erhöhen die wirksame Oberfläche durch parallele Strömungskanäle und verbessern die Absetzmöglichkeiten von Schlammpartikeln.
- Schrägstellung sorgt für optimale hydraulische Verhältnisse.
- Monolithischer Rundbehälter mit eingebauter Trennwand und Tauchrohren in einem Stück montierbar

Mall-Lamellenklärer in Langbauweise ViaTub L bzw. OL (oval)

- Segment-, Rechteck- oder Ovalbauweise ermöglichen beliebige Beckenlängen und somit eine größere Zahl an eingebauten Lamellenpaketen.
- Große Schlamm- und Schwimmschichtbereiche erleichtern Wartung.

Bemessungsgrundlagen und Hinweise ViaSed

- Typen ViaSed-N = Anlagen für Oberflächen mit normalem Schmutzanfall (Wohnstraßen, Privathöfe usw.)
- Typen ViaSed-E = Anlagen für Oberflächen mit erhöhtem Schmutzanfall (Hauptverkehrsstraßen, Werkshöfe)
- Sedimentationsanlagen sind keine Abscheider nach DIN EN 858 / DIN 1999-100 und nicht für Flächen geeignet, für die nach DIN EN 858 / DIN 1999-100 ein Leichtflüssigkeitsabscheider erforderlich ist.
- Fließgeschwindigkeit $v_z < 5$ cm/s
- Aufenthaltszeit bei Nennbelastung $T_A > 120$ s

ViaSed rund

Schnitt ViaSed 4-35

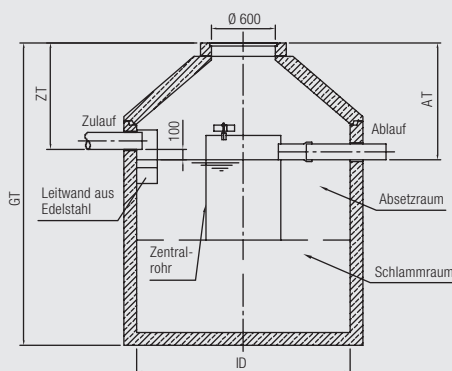

Schnitt ViaSed 63-123

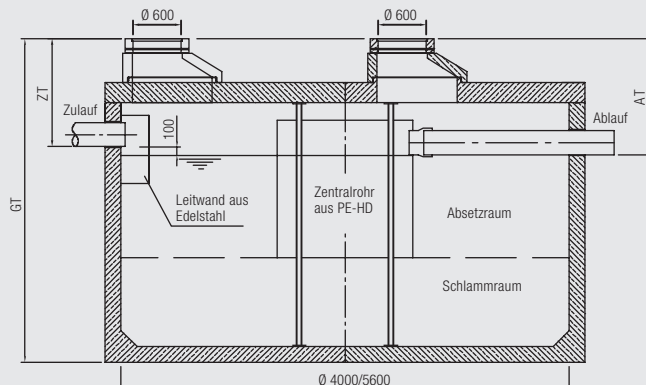

Einstufung der Regenwasserbehandlungsanlagen ViaSed und ViaTub

Mall-Regenwasser- Behandlungsanlage	Oberflächen- beschickung [m/h]	Durchfluss Q [l/s]	Oberflächen- beschickung [m/h]	Durchfluss Q [l/s]	Oberflächen- beschickung [m/h]	Durchfluss Q [l/s]	Oberflächen- beschickung [m/h]	Durchfluss Q [l/s]
ViaSed 18 R 4	18	4	10	2	9	2	7,5	2
ViaSed 18 R 6	18	6	10	3	9	3	7,5	3
ViaSed 18 R 9	18	9	10	5	9	5	7,5	4
ViaSed 18 R 15	18	15	10	8	9	8	7,5	6
ViaTub 18 R 20	18	20	10	11	9	10	7,5	8
ViaSed 18 R 24	18	24	10	13	9	12	7,5	10
ViaTub 18 R 30	18	30	10	17	9	15	7,5	13
ViaSed 18 R 35	18	35	10	19	9	18	7,5	15
ViaTub 18 R 38	18	38	10	21	9	19	7,5	16
ViaTub 18 R 50	18	50	10	28	9	25	7,5	21
ViaSed OL 60	18	60	10	33	9	30	7,5	25
ViaTub 18 R 63	18	63	10	35	9	32	7,5	26
ViaSed 18 R 63	18	63	10	35	9	32	7,5	26
ViaTub R 79	18	79	10	44	9	40	7,5	33
ViaSed OL 80	18	80	10	44	9	40	7,5	33
ViaSed 18 R 123	18	123	10	68	9	62	7,5	51
ViaTub 18 L 133/OL 133	18	133	10	74	9	67	7,5	55
ViaTub 18 OL 200	18	200	10	111	9	100	7,5	83
ViaSed 18 L 200	18	200	10	111	9	100	7,5	83
ViaSed 18 L 250	18	250	10	139	9	125	7,5	104
ViaTub 18 L 272/OL 272	18	272	10	151	9	136	7,5	113
ViaTub 18 L 302	18	302	10	167	9	151	7,5	125
ViaSed 18 L 350	18	350	10	194	9	175	7,5	146
ViaTub 18 L 406	18	406	10	226	9	203	7,5	168
ViaSed 18 L 425	18	425	10	236	9	213	7,5	177
ViaSed 18 L 450	18	450	10	250	9	225	7,5	188
ViaSed 18 L 540	18	540	10	300	9	270	7,5	225
ViaSed 18 L 620	18	620	10	344	9	310	7,5	258
ViaTub 18 L 674	18	674	10	374	9	337	7,5	281
ViaTub 18 L 1363	18	1363	10	757	9	682	7,5	568

Hinweise zu anschließbaren Flächen und Regenintensitäten

Die Oberflächenbeschickung bestimmt den Wirkungsgrad einer Anlage. Zwischen der wirksamen Oberflächenbeschickung [m/h] und der maximalen Durchflussleistung [l/s] besteht ein unmittelbarer Zusammenhang. Um den erforderlichen Wirkungsgrad erreichen zu können, ist es deshalb von entscheidender Bedeutung, den Volumenstrom in der Anlage zu begrenzen. Dies geschieht durch Drosselbauwerke der Typen ViaPart oder ViaSep. Der dadurch entstehende Bypassanteil am Jahresniederschlag wirkt sich negativ auf den Gesamtwirkungsgrad der Anlage aus und muss berücksichtigt werden.

Da aus wirtschaftlichen Gründen eine Anlage nicht auf den maximalen, selten auftretenden Starkregen ausgelegt werden kann, werden gemäß DWA-A 102-2 Teilstrombehandlungen mit Regenintensitäten in der Größenordnung von 15 l/(s*ha) empfohlen. Letztlich ist insbesondere bei Mischflächen der Gesamtwirkungsgrad der Anlage entscheidend, sodass abhängig von der angeschlossenen Fläche auch abweichende Regenintensitäten angesetzt werden können.

Mall-Sedimentationsanlage ViaSed lang

- Stahlbetonfertigteilebehälter aus C 45/55 (B55) in mehrteiliger Bauweise, als geschlossenes Rahmenprofil ViaSed 18L 250 oder U-Profil bzw. Halbschalen-Endprofil mit flacher Abdeckplatte ViaSed 18L 450-620
- Strömungsverteiler am Zulauf
- Tauchwand und Schlammchwelle
- Abdeckung PKW/LKW befahrbar Klasse B 125 / D 400
- Gelenkige Rohranschlüsse im Zu- und Ablauf

Bestell- Nummer	Breite / Länge (innen) mm	Wassertiefe mm	Gesamttiefe GT mm	Zul. Q l/s	Nennweite DN	Schwerstes Einzelgewicht kg	Gesamtgewicht kg
ViaSed 18L 200	3650 / 11600	2000	3380	200	2 x 300	27.260	99.950
ViaSed 18L 250	3650 / 14600	2000	3380	250	2 x 300	27.260	122.950
ViaSed 18L 350	5000 / 14000	2000	3650	350	500	31.110	99.950
ViaSed 18L 425	5000 / 17000	2000	3650	425	500	31.110	163.140
ViaSed 18L 450	5600 / 17600	2000	3850	450	600	21.120	193.720
ViaSed 18L 540	5600 / 20600	2000	3850	540	600	21.120	226.320
ViaSed 18L 620	5600 / 23600	2000	3850	620	600	21.120	258.920

 Webcode **M3310** 

ViaSed lang

Schnitt

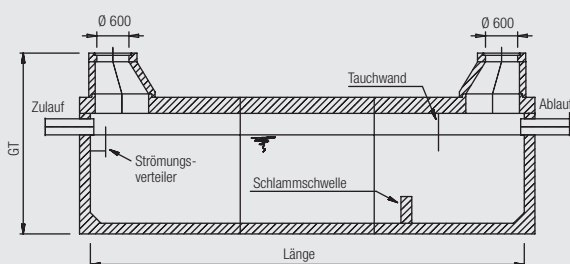

Draufsicht

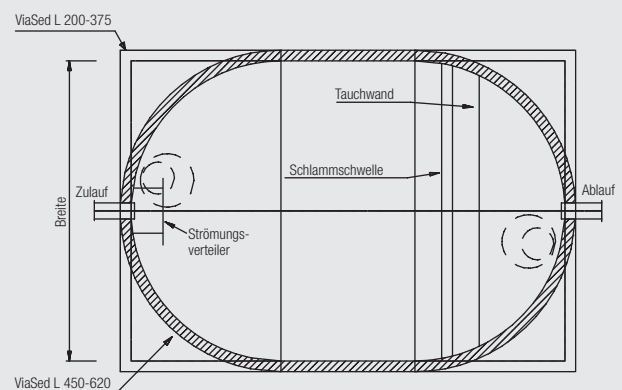

Mall-Sedimentationsanlage ViaSed rund



Animation
Sedimentations-
anlage ViaSed

mit tangentialer Einleitung des Abwasserstroms zum Schutz von Versickerungsanlagen, Kanalnetzen und Vorflutern vor Verschmutzung und Verstopfung durch absetzbare Stoffe bei der Einleitung von Niederschlagsabwasser von Fahrbahnoberflächen

- Stahlbetonbehälter aus C35/45 (B45) in monolithischer Rundbauweise bis ViaSed 18R 35
- Zentralrohr aus HD-PE mit Ablaufrohr HD-PE
- Gelenkiger Rohranschluss im Zulauf für Kunststoffrohr (andere Rohrmaterialien auf Anfrage) mit Mehrfachlippendichtung
- Konus und Schachtabdeckung PKW befahrbar, Klasse B 125 kN (ViaSed 18R 4 – 18R 35), Ausführung SLW 60 auf Anfrage
- Zulaufgarnitur aus Edelstahl, strömungsoptimiert

Bestell- Nummer	Innen-Ø ID mm	Zulaftiefe ZT mm	Gesamtiefe GT mm	Zul. Q l/s	Nennweite DN	Schwerstes Einzelgewicht kg	Gesamtgewicht kg
ViaSed 18R 4N	1000	1005	2745	4	150	2.380	2.900
ViaSed 18R 4E	1000	1050	3355	4	150	1.850	3.860
ViaSed 18R 6N	1200	1005	2745	6	150	2.880	3.520
ViaSed 18R 6E	1200	1050	3335	6	150	2.520	5.200
ViaSed 18R 9N	1500	1005	2745	9	150	3.640	4.350
ViaSed 18R 9E	1500	1005	3345	9	150	4.550	5.320
ViaSed 18R 15N	2000	1005	2845	15	150	5.430	6.770
ViaSed 18R 15E	2000	1005	3345	15	150	6.430	7.770
ViaSed 18R 24N ¹⁾	2500	1055	2845	24	200	7.088	9.230
ViaSed 18R 24E ¹⁾	2500	1055	3345	24	200	8.320	10.460
ViaSed 18R 35N ¹⁾	3000	1100	2995	35	250	9.710 ¹⁾	12.390
ViaSed 18R 35E	3000	1100	3495	35	250	11.150 ¹⁾	13.830
ViaSed 18R 63	4000	1450	3800	63	300	10.140	31.190
ViaSed 18R 123	5600	1350	4050	123	300	21.010	64.010

¹⁾ Es ist bauseits ein geeignetes Entladegerät bereitzustellen.

Mall-Sedimentationsanlage ViaSed oval

- Stahlbetonfertigteilebehälter in monolithischer Oval-Bauweise aus C 45/55 (B55)
- Strömungsverteiler am Zulauf
- Tauchwand und Schlammschwelle
- Abdeckung für Lastbild "PKW/LKW12" mit Klasse B; Option: "EC2-Fahstreifen 1" mit Klasse D auf Anfrage
- Gelenkige Rohranschlüsse am Zu- und Ablauf

Bestell- Nummer	Breite / Länge mm	Gesamtiefe GT mm	Zul. Q l/s	Nenn- weite DN	Schwerstes Einzelgewicht kg	Gesamtgewicht kg
ViaSed 18 OL 60 ¹⁾	2240 / 5600	2995	60	300	17.210 ¹⁾	25.270
ViaSed 18 OL 80 ¹⁾	2240 / 7600	2995	80	300	22.220 ¹⁾	33.900

¹⁾ Es ist bauseits ein geeignetes Entladegerät bereitzustellen.

Frachtgruppen und Transportpreise siehe Seite 213

Webcode **M3310**

ViaSed oval

Schnitt

Draufsicht

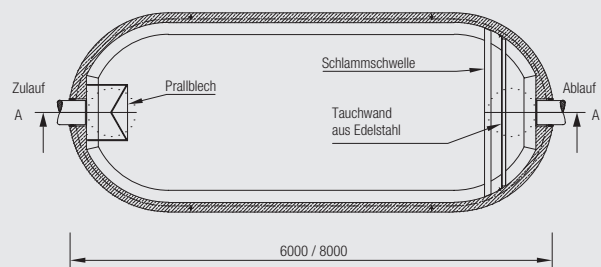
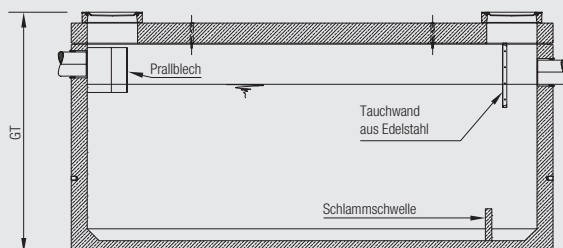

Mall-Lamellenklärer ViaTub

- Stahlbeton-Rundbehälter aus C35/45 (B45) in monolithischer Bauweise
- Lamellen aus HD-PE mit Haltekonstruktion aus Edelstahl
- Gelenkiger Rohranschluss im Zulauf für Kunststoffrohr (andere Rohrmaterialien auf Anfrage)
- Schachtabdeckung Abdeckplatten, ggf. Klasse B 125, PKW befahrbar; Ausführung SLW 60 auf Anfrage
- Zu- und Ablaufgarnitur aus PE-HD, Halterungen aus Edelstahl



Animation Mall-Lamellenklärer ViaTub

Bestell-Nummer	Innen-Ø ID bzw. Breite / Länge mm	Gesamttiefe GT mm	Zul. Q l/s	Nennweite DN	Schwerstes Einzelgewicht kg	Gesamtgewicht kg
ViaTub 18R 20 ⁷⁾	2000	2935	20	200	7.570	9.600
ViaTub 18R 30 ⁷⁾	2000	2935	30	250	6.420	8.451
ViaTub 18R 38 ⁷⁾	2500	2935	38	250	9.740	12.850
ViaTub 18R 50 ⁷⁾	2500	2935	50	250	8.310	11.404
ViaTub 18R 63 ⁷⁾	3000	3115	63	300	13.450	18.390
ViaTub 18R 79 ⁷⁾	3000	3115	79	300	12.080	17.030
ViaTub 18L 133 ⁷⁾	2400 / 3950	3160	133	400	22.830	29.850
ViaTub 18L 272 ⁷⁾	2400 / 5200	3180	272	400	27.800	37.790
ViaTub 18L 302	3650 / 5600	3370	302	400	27.040	54.590
ViaTub 18L 406	3650 / 8600	3370	406	500	26.310	76.350
ViaTub 18L 674	5600 / 8600	3580	674	600	18.780	91.810
ViaTub 18L 1363	5600 / 11600	3580	1363	700	19.870	126.930

⁷⁾ Entladung erfolgt bauseits.

Angaben zur Bemessung siehe Hinweise Seite 49

Anlage erfolgreich bezüglich Zulassungsgrundsätzen LANUV NRW geprüft



Mall-Lamellenklärer ViaTub oval

- Stahlbetonfertigteilterbehälter in monolithischer Oval-Bauweise aus C 45/55 (B55)
- Zulaufgarnitur
- Tauchwand und Schlammchwelle
- Lamellen aus HD-PE inkl. Haltekonstruktion
- Abdeckung PKW/LKW befahrbar Klasse B 125; Option: "EC2-Fahrstreifen 1" mit Klasse D auf Anfrage
- Gelenkige Rohranschlüsse am Zu- und Ablauf

Bestell-Nummer	Breite / Länge mm	Gesamttiefe GT mm	Zul. Q l/s	Nennweite DN	Schwerstes Einzelgewicht kg	Gesamtgewicht kg
ViaTub 18 OL 133 ⁷⁾	2240 / 5600	2965	133	400	17.310	25.370
ViaTub 18 OL 200 ⁷⁾	2240 / 5600	2965	200	400	17.310	25.410
ViaTub 18 OL 272 ⁷⁾	2240 / 7600	2965	272	400	23.150	34.510

⁷⁾ Entladung erfolgt bauseits.

Frachtgruppen und Transportpreise siehe Seite 213

 Webcode **M3313**

Schnitt ViaTub R

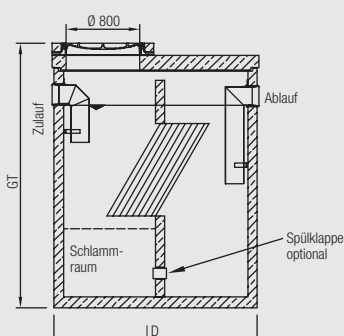

Schnitt ViaTub L

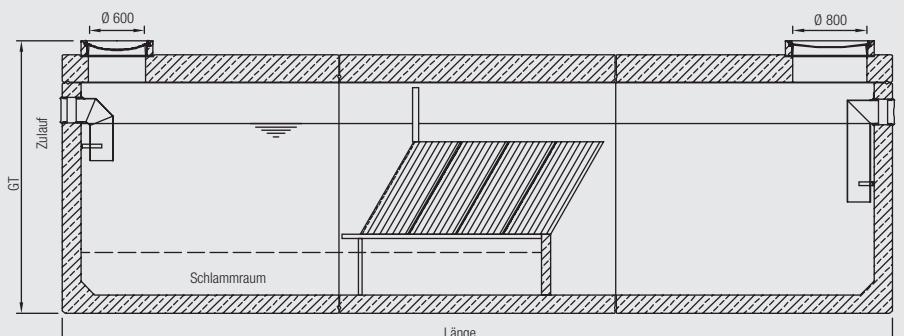

Mall-Lamellenklärer ViaTub II

Webcode **M3313** 🔍

Zur Behandlung von Niederschlagswasser von Flächen der Kategorie II nach Arbeitsblatt DWA-A 102-2

Kritische Regenspende nach Herstellerbemessung, abh. von Kategorien der Sammelflächen, Oberflächenbeschickung < 5 m/h bei kritischem Regen

- Stahlbeton-Rundbehälter aus C35/45 (B45) in monolithischer Bauweise für Trenn- und Vereinigungsbauwerk sowie Rundbauweise
- Rechteck- oder Großbehälter-Segmente mit werkseitiger Montage in Rechteckbauweise
- Lamellen aus HD-PE mit Haltekonstruktion aus Edelstahl
- Gelenkiger Rohranschluss im Zulauf für Kunststoffrohr (andere Rohrmaterialien auf Anfrage)
- Schachtabdeckung Abdeckplatten, ggf. Klasse B 125, PKW befahrbar; Ausführung SLW 60 auf Anfrage
- Zu- und Ablaufgarnitur aus PE-HD, Halterungen aus Edelstahl
- Reinigungsleistung gemäß IKT-Prüfung nach UBA-Verfahren > 47%

Rundbauweise mit integrierter Teilstrombehandlung

Bestell- Nummer	Innen-Ø ID mm	Gesamt- tiefe GT mm	kritischer Zufluss	Nennweite Zu-/Ablauf- leitung	Schwerstes Einzel- gewicht	Gesamt- gewicht
			$Q_{r,krit}$ l/s	DN mm	kg	G kg
ViaTub II R 6 ¹⁾	2000	2935	6	200	6.420	8.450
ViaTub II R 9 ¹⁾	2000	2935	9	200	6.420	8.451
ViaTub II R 11 ¹⁾	2500	2935	11	250	8.310	11.420
ViaTub II R 15 ¹⁾	2500	2935	15	250	8.310	11.404
ViaTub II R 20 ¹⁾	3000	3115	20	300	11.380	16.320

Rechteckbauweise mit Trenn- und Vereinigungsbauwerk

Bestell- Nummer	Behandlungsbecken		Trenn-, Vereinigungs- bauwerk		kritischer Zufluss $Q_{r,krit}$ l/s	Nennweite Zu-/Ablauf- leitung DN mm	Schwerstes Einzel- gewicht kg	Gesamt- gewicht G kg
	Breite/Länge	Gesamt- tiefe	D	GT				
	B/L mm	GT mm	mm	mm				
ViaTub II 40	2400/3950	3160	1500	2800	40	500	22.990	40.800
ViaTub II 80	2400/5200	3160	1500	2800	80	600	27.800	48.900
ViaTub II 90	3650/5600	3370	1500	2900	90	600	27.040	65.710
ViaTub II 120	3650/8600	3370	1500	2900	120	700	26.310	92.830
ViaTub II 200	5600/8600	3580	2500/2000	3100	200	800	18.780	111.320
ViaTub II 400	5600/11600	3830	3000/2000	3300	400	1000	19.870	152.670

Hinweis

Anlagen in Rechteckbauweise erfordern eine Bypass-Leitung (siehe Draufsicht Seite 56).

Rohrmaterial und Umlenschächte sind nicht im Lieferumfang enthalten. Preise für Umlenschächte auf Anfrage

¹⁾ Entladung erfolgt bauseits.

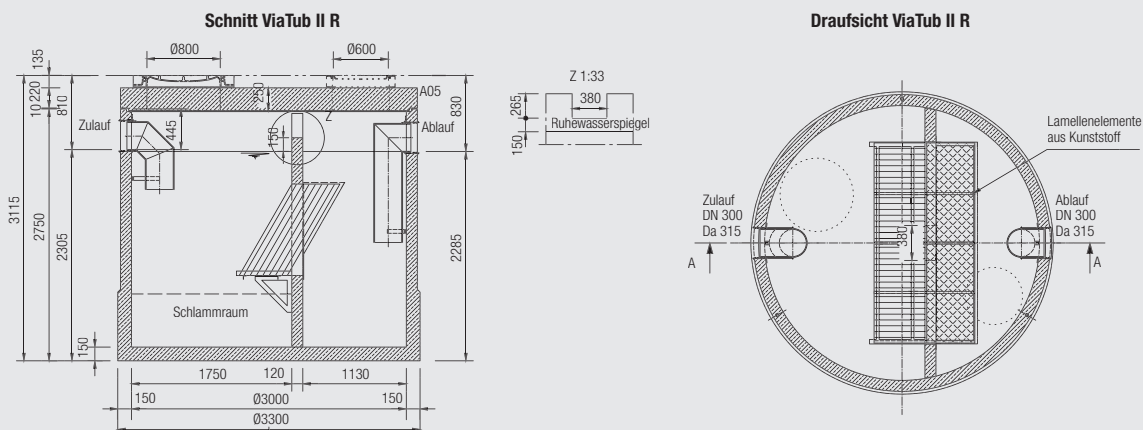

Mall-Lamellenklärer ViaTub III

 Webcode **M3313**

Zur Behandlung von Niederschlagswasser von Flächen der Kategorie III nach Arbeitsblatt DWA A 102-2

Kritische Regenspende nach Herstellerbemessung, abh. von Kategorien der Sammelflächen, Oberflächenbeschickung < 3 m/h bei kritischem Regen

- Stahlbeton-Rundbehälter aus C35/45 (B45) in monolithischer Bauweise für Trenn- und Vereinigungsbauwerk sowie Rundbauweise
- Rechteck- oder Großbehälter-Segmente mit werkseitiger Montage in Rechteckbauweise
- Lamellen aus HD-PE mit Haltekonstruktion aus Edelstahl
- Gelenkiger Rohranschluss im Zulauf für Kunststoffrohr (andere Rohrmaterialien auf Anfrage)
- Schachtabdeckung Abdeckplatten, ggf. Klasse B 125, PKW befahrbar; Ausführung SLW 60 auf Anfrage
- Zu- und Ablaufgarnitur aus PE-HD, Halterungen aus Edelstahl
- Reinigungsleistung gemäß IKT-Prüfung nach UBA-Verfahren > 63 %

Rundbauweise mit integrierter Teilstrombehandlung

Bestell- Nummer	Innen-Ø ID mm	Gesamt- tiefe GT mm	kritischer Zufluss	Bemessungs Zufluss	Nennweite Zu- / Ablauf- leitung DN mm	Schwerstes Einzel- gewicht kg	Gesamt- gewicht G kg
			$Q_{r,krit}$ l/s	Q_{max} l/s			
ViaTub III R 3 ¹⁾	2000	2935	3	20	200	7.570	9.601
ViaTub III R 5 ¹⁾	2000	2935	5	20	200	6.420	8.451
ViaTub III R 7 ¹⁾	2500	2935	7	40	250	9.740	12.851
ViaTub III R 9 ¹⁾	2500	2935	9	40	250	8.310	11.404
ViaTub III R 12 ¹⁾	3000	3115	12	72	300	13.110	18.054

Rechteckbauweise mit Trenn- und Vereinigungsbauwerk

Bestell- Nummer	Behandlungsbecken Breite / Länge		Trenn-, Vereinigungs- bauwerk		kritischer Zufluss $Q_{r,krit}$ l/s	Bemessungs Zufluss Q_{max} l/s	Nennweite Zu- / Ablauf- leitung DN mm	Schwerstes Einzel- gewicht kg	Gesamt- gewicht G kg
	B / L mm	Gesamt- tiefe GT mm	D mm	GT mm					
ViaTub III 24 ¹⁾	2400/3950	3160	1500	2800	24	144	500	22.990	40.820
ViaTub III 48 ¹⁾	2400/5200	3160	1500	2800	48	288	600	27.800	48.870
ViaTub III 54	3650/5600	3370	1500	2800	54	324	600	27.040	65.680
ViaTub III 72	3650/8600	3370	1500	2900	72	432	700	26.310	92.790
ViaTub III 120	5600/8600	3580	2500/2000	3100	120	720	800	18.780	111.290
ViaTub III 240	5600/11600	3830	3000/2000	3300	240	1440	1000	19.870	152.560

Hinweis

Anlagen in Rechteckbauweise erfordern eine Bypass-Leitung. Rohrmaterial und Umlenkschächte sind nicht im Lieferumfang enthalten. Preise für Umlenkschächte auf Anfrage

¹⁾ Entladung erfolgt bauseits.

Draufsicht ViaTub

