

### Schnitt

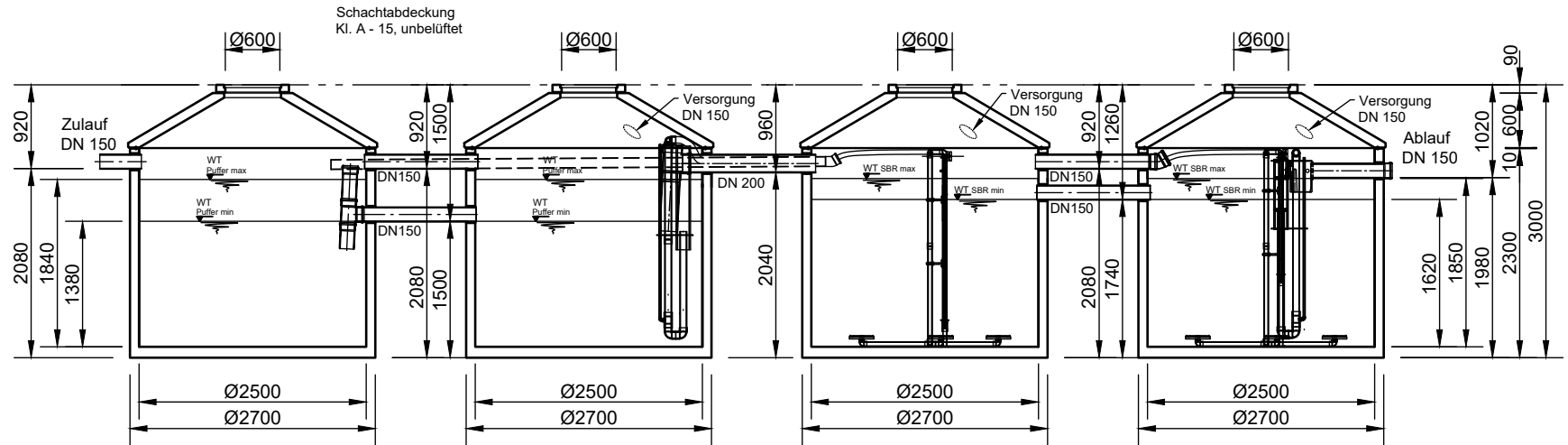

### Grundriss

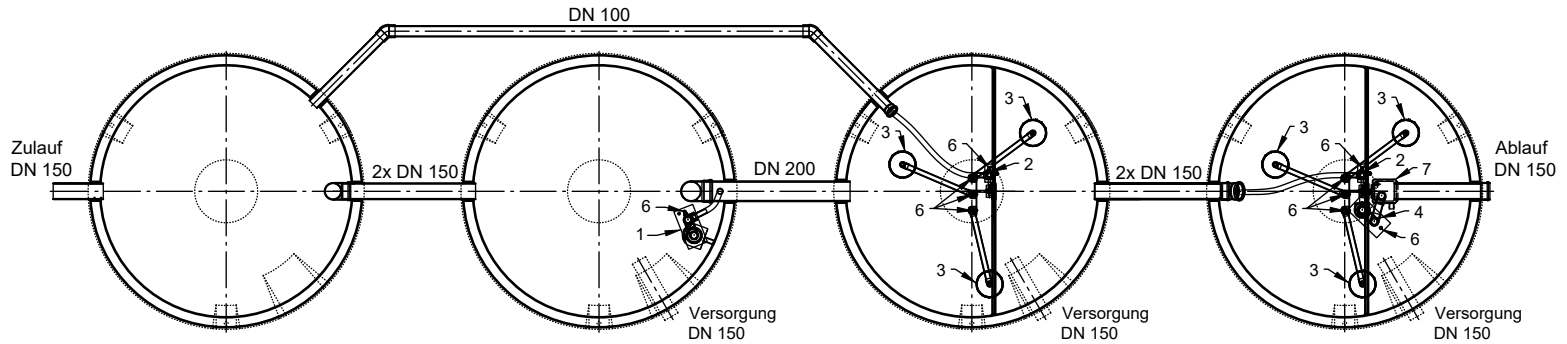

- 1 Heber Beschickung
- 2 Heber ÜS
- 3 Tellerbelüfter
- 4 Heber Klarwasserabzug
- 5 Notüberlauf
- 6 Luftanschlüsse
- 7 Probenahme mit Notüberlauf

Verdichter Becker SV 201/2

	Rev.	Beschreibung	Datum	Bearbeitet	Benennung:		Maßstab:	
	-	Zur Ansicht	26.11.2021	RMerk	SanoClean CL50-2K25 2021		1:75	
							Format:	A4
							Blatt:	-
Datum	26.11.2021	Erstellt	RMerk	Zeichnungs-Nr.:				
Ersatz für		Geprüft		KT-S-SCB-10595				
Gewicht		Sachbear.						
Werkstoff		Beleg-Nr.						
		SAP - Mat.				Alle Rechte und Änderungen vorbehalten		