

Schnitt

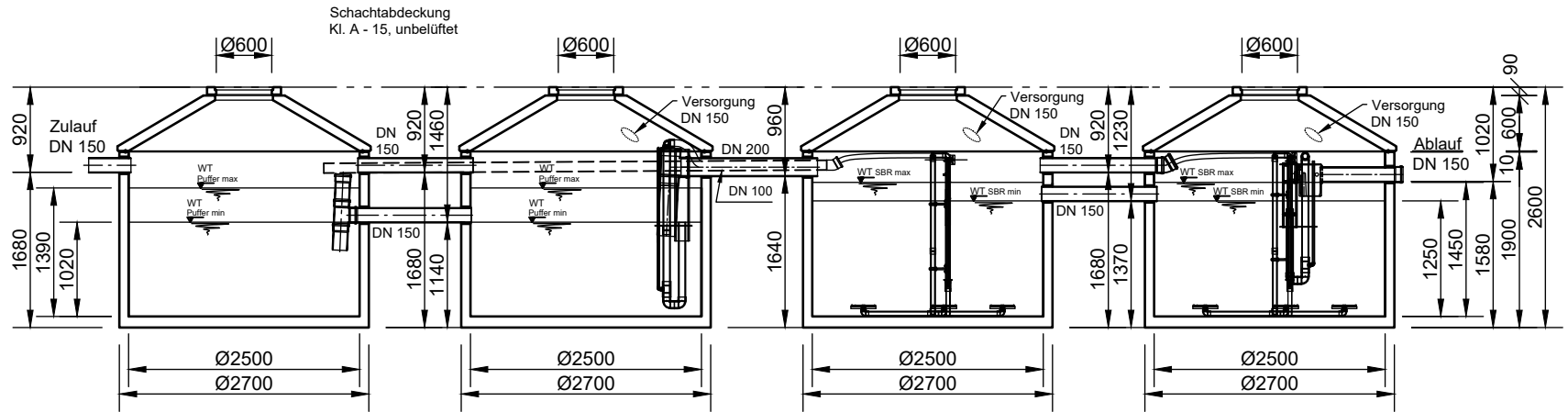

Grundriss

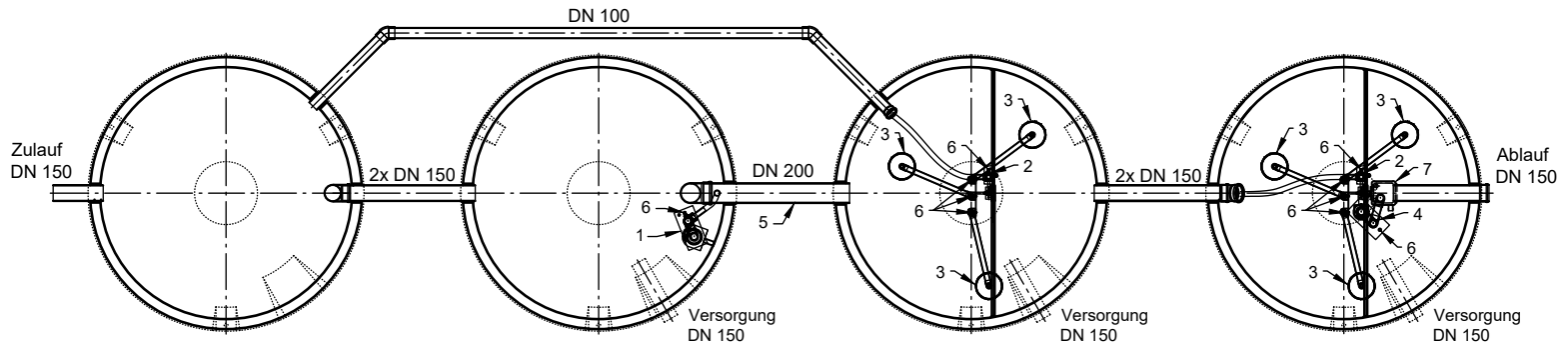

SONDERHEBER !

- 1 Heber Beschickung
- 2 Heber ÜS
- 3 Tellerbelüfter
- 4 Heber Klarwasserabzug
- 5 Notüberlauf
- 6 Luftanschlüsse
- 7 Probenahme mit Notüberlauf

Verdichter Becker DT 4.25

	Rev.	Beschreibung	Datum	Bearbeitet	Benennung:		Maßstab:	
	-	Zur Ansicht	26.11.2021	RMerk	SanoClean CL40-2K25 2021		1:75	
						Zeichnungs-Nr.:		Format:
						KT-S-SCB-10593		A4
Datum	26.11.2021	Erstellt	RMerk	Zeichnungs-Nr.:		Blatt		
Ersatz für		Geprüft		KT-S-SCB-10593		-		
Gewicht		Sachbear.						
Werkstoff		Beleg-Nr.						
		SAP - Mat.						
Alle Rechte und Änderungen vorbehalten								