

Schnitt A-A Schachtabdeckung Kl. A - 15, unbelüftet

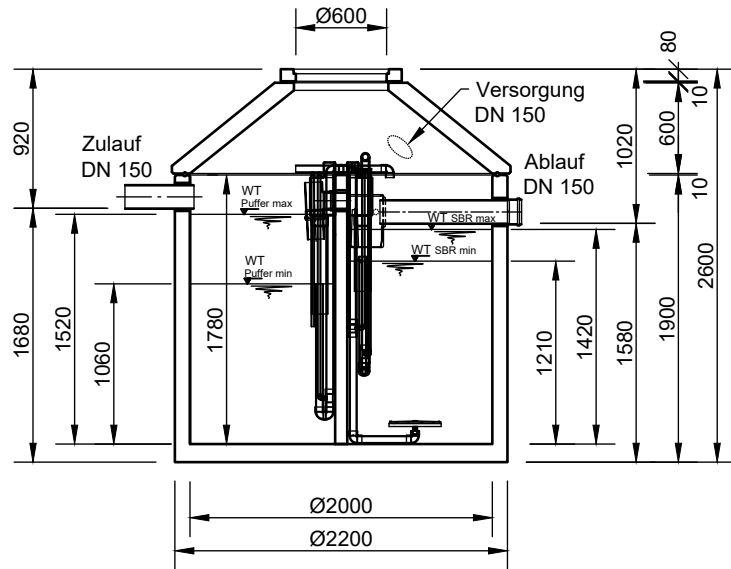

B-B

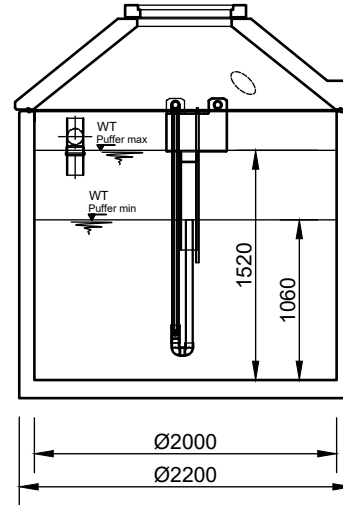

C-C

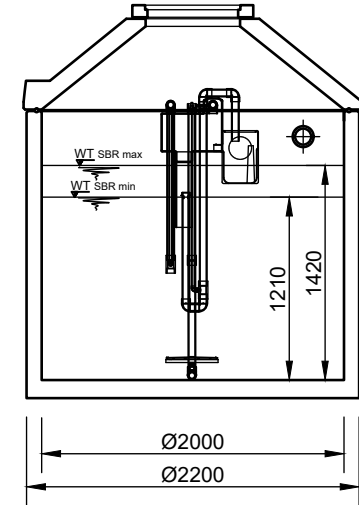

Grundriss

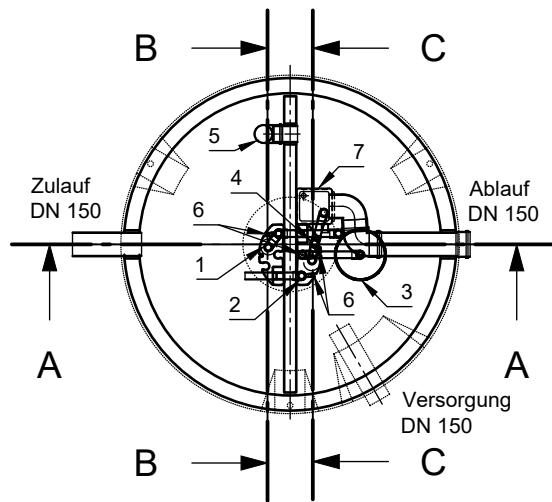

- 1 Heber Beschickung (P2)
- 2 Heber ÜS (S0-1)
- 3 Tellerbelüfter (L1) + 734 mm
- 4 Heber Klarwasserabzug (S1)
- 5 Notüberlauf
- 6 Luftanschlüsse
- 7 Probenahme mit Notüberlauf

Verdichter Nitto LA120

	Rev.	Beschreibung	Datum	Bearbeitet	Benennung:		Maßstab:	
	-	Zur Ansicht	19.11.2021	RMerk	SanoClean CL06-2V20 2021		1:50	
						Zeichnungs-Nr.:		Format:
						KT-S-SCB-10578		A4
Datum	29.04.2021	Erstellt	MGlinka	Blatt				
Ersatz für		Geprüft		-				
Gewicht		Sachbear.						
Werkstoff		Beleg-Nr.						
		SAP - Mat.						
Alle Rechte und Änderungen vorbehalten								