

Schnitt

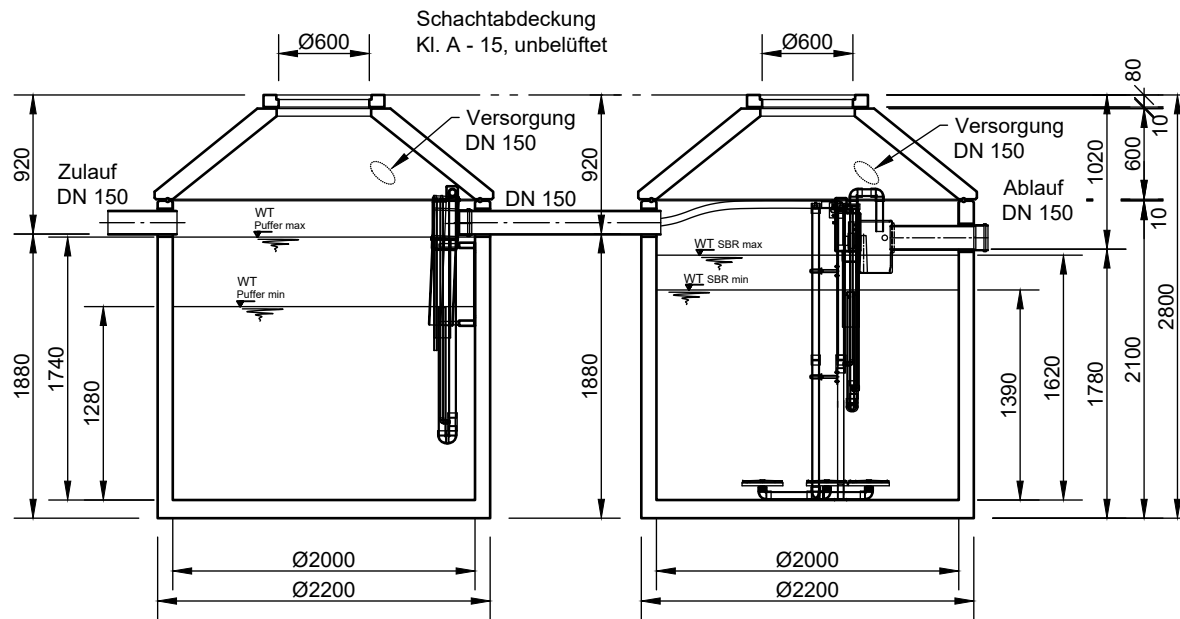

Grundriss

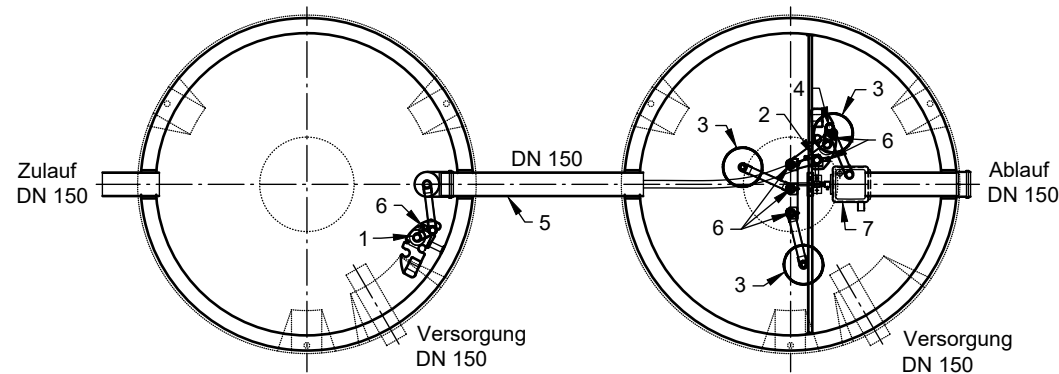

- 1 Heber Beschickung (P2)
- 2 Heber ÜS (S0-1)
- 3 Tellerbelüfter (3x L1) + 858 mm
- 4 Heber Klarwasserabzug (S1)
- 5 Notüberlauf
- 6 Luftanschlüsse
- 7 Probenahme mit Notüberlauf

Verdichter Becker DT4.16

	Rev.	Beschreibung	Datum	Bearbeitet	Benennung:		Maßstab:
	-	Zur Ansicht	26.11.2021	RMerk	SanoClean CL16-2H20 2021		1:50
						Format:	
						A4	
Datum	22.11.2021	Erstellt	RMerk	Zeichnungs-Nr.:		Blatt	
Ersatz für		Geprüft		KT-S-SCB-10586		-	-
Gewicht		Sachbear.					
Werkstoff		Beleg-Nr.					
		SAP - Mat.					
Alle Rechte und Änderungen vorbehalten							