

Mall-Doppelhebeanlage LevaPal-D

 Webcode **M5574**

Gemäß DIN 4040-100 muss eine Doppelhebeanlage dem Fettabscheider nachgeschaltet werden, wenn der Ruhewasserspiegel des Fettabscheiders unterhalb der Ruckstauenebene liegt.

Kompakte, betriebsbereite Doppelhebeanlage mit Sammelbehälter aus Kunststoff PE, zur Freiaufstellung in frostgeschützten Räumen, mit überflutbaren Pumpen IP68 gemäß DIN EN 12050-1. Passend zum Mall-Fettabscheider NeutraRho.

- Kompakte, anschlussfertige und vollüberflutbare Doppelhebeanlage
- Schnelle und sichere Montage, keine Elektrofachkraft erforderlich
- Anschlussfertig mit Schaltgerät und Anschlusskabel mit Stecker
- Schaltgerät 1,5 m Anschlusskabel mit angebautem Stecker CEE 32A
- Integrierte Kabellänge von Sammelbehälter bis Schaltgerät 10 m
- Druckseitiger Rohranschluss DN 80/100
- Manchetten für Entleerungs- und Entlüftungsanschluss vorhanden
- Lange Lebensdauer, geräuscharmer Betrieb
- Integrierter, netzunabhängiger Alarm 9 V Akku
- Schutz vor Trockenlauf
- Selbstkühlender Motor mit thermischer Motorüberwachung
- Integrierter Rückflussverhinderer
- Füllstandserfassung 4-20 mA

Bestell- Nummer	Bezeichnung	Höhe	Länge	Breite	Gewicht	Behälter- volumen l	Spannung Frequenz V	Nenn- strom A	Nenn- leistung P2 kW
		mm	mm	mm	kg				
612346	LevaPal-D 1,5	620	852	635	70	137	230V, 50Hz	9,3	1,5

Schnitt

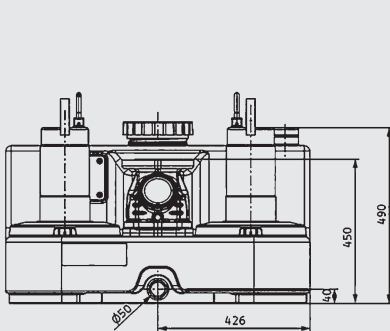

Draufsicht

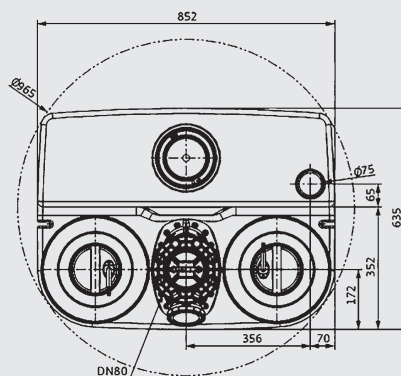

Pumpenkennlinie LevaPal

