

Koaleszenzabscheider Klasse I und Schlammfang NeutraCom

Webcode **M5554** 

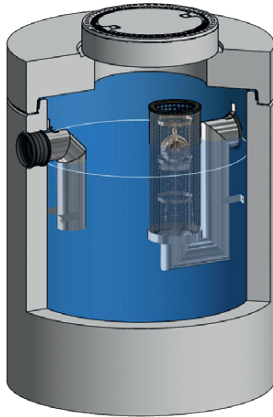

Z-54.3-442



SI NeutraCom NS 3-20

Koaleszenzabscheider Klasse I

Mit integriertem Schlammfang und selbsttätiger Verschlusseinrichtung in einem Bauwerk

NeutraCom vereint die Funktionen Schlammfang, Koaleszenzabscheider und optionaler Probenahmeeinrichtung in einem Behälter. Durch die optimale Strömungsführung wird das Schmutzwasser zunächst in den Schlammfang eingeleitet. Hier setzen sich Grob- und Schmutzstoffe ab, während Leichtflüssigkeiten an die Wasseroberfläche aufsteigen.

Der Schlammfang setzt sich aus zwei Wirkungsbereichen zusammen: dem Schlammabtrennraum, der die notwendige Aufenthaltszeit für die Sedimentation der Schmutzstoffe im Wasser sicherstellt, und dem Schlammammelraum, in dem abgesetzter Schlamm zurückgehalten wird. Alle Einbauteile sind aus hochwertigem Edelstahl und sind somit beständig gegen anfallenden Schmutz. Das Koaleszenzmodul besteht aus einem PP-Gestrick und weist eine geringe Verschmutzungsneigung auf. Dieser Koaleszenzeinsatz nimmt wenig Wasser auf und hat daher ein sehr geringes Gewicht.

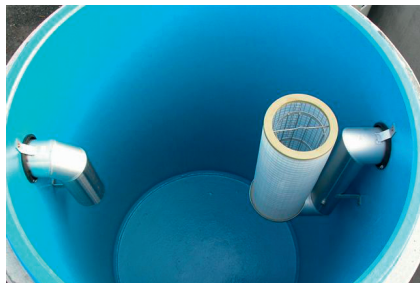

Einsatz

- Autohäuser
- Kfz-Waschhallen
- Tankstellen
- Freiwashplätze
- Feuerwehrhäuser, THW
- Autohöfe
- Rastanlagen

Verfügt auch über das vom Austrian Standards Institute vergebene Zertifikat gemäß ÖNORM B 5101.

Vorteile auf einen Blick

- + Nur ein kompaktes Bauwerk, ein Versetzvorgang
- + Kompakte Bauweise mit geringem Platzbedarf
- + Funktionselemente auch bei gefüllter Anlage von oben einsehbar, herausnehmbar und wiedereinsetzbar
- + Geringe Einbaukosten
- + Großes Ölspeichervolumen > 500 l
- + Dichtheitsprüfung ohne Demontage der Einbauteile möglich
- + Der Höhenverlust zwischen Zu- und Ablauf beträgt lediglich 20 mm (60 mm mit integrierter Probenahme).
- + Entspricht den Baugrundsätzen der DIN EN 858 und der nationalen Ergänzungsnorm DIN 1999-100 sowie 1999-101
- + Geeignet für Biodiesel

NeutraCom Tankstellen

Webcode **M5554** 

Einbaubeispiel: Tankstelle

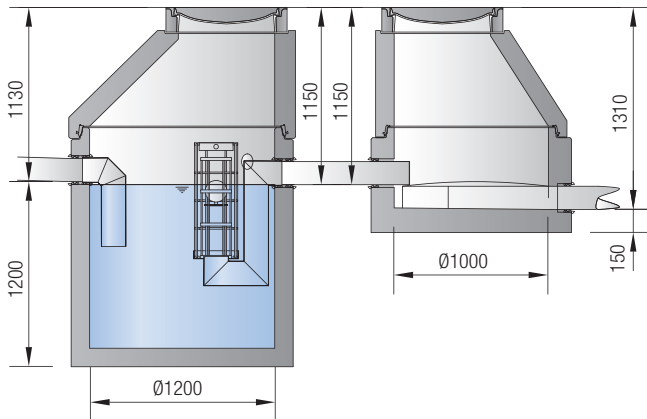

**ABKW-Abscheider System A
mit Sedimentationseinrichtung
NeutraCom**

**Probenahmeschacht
NeutraCheck**

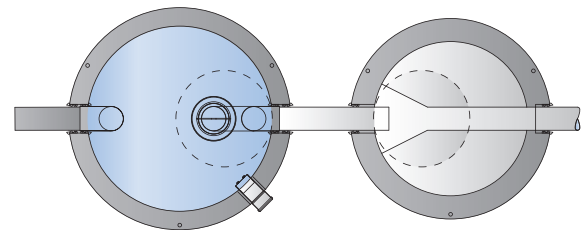

Kabeldurchführung

Einbaubeispiel: Autohaus

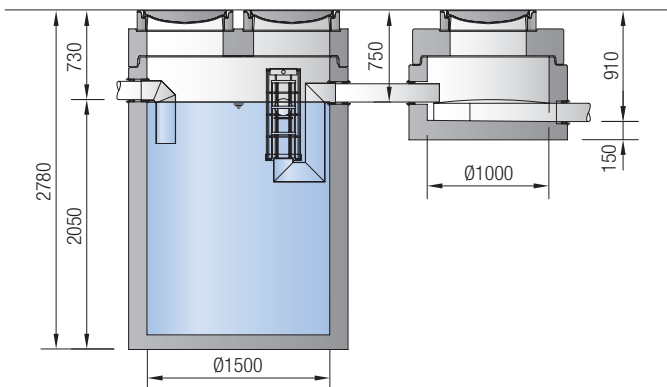

**ABKW-Abscheider System A
mit Sedimentationseinrichtung
NeutraCom**

**Probenahmeschacht
NeutraCheck**

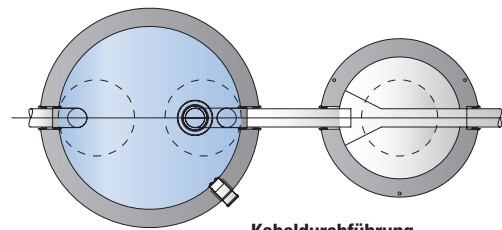

Kabeldurchführung